

Použití elektrických pohonů IAI

1. VÝBĚR POHONU (ROBO Cylinder)

Dle aplikace a tak, aby byly splněno zadání, je na výběr široká řada typů a provedení. Uživatel následně dostane kompletní pohon včetně řízení a kabeláže. Není tedy třeba žádný dodatečný engineering a čas strávený kompletováním pohonů.



Výběr pohonu podle aplikace, kde bude pohon použit – prašné prostředí, voda, kovové špony, čisté prostředí atd.

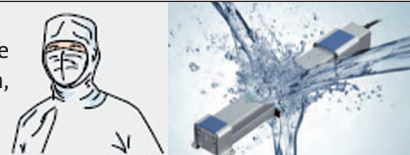

Výběr tvaru pohonu, například válec, s jezdcem, uložení motoru



Výběr konkrétního typu pohonu podle specifických parametrů daných pro aplikaci.



Výběr řídicí jednotky podle způsobu řízení, který požadujeme.

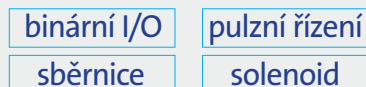

IAI
Quality and Innovation

kompletní systémové řešení
jednoduchá integrace do systému
nízkonákladový provoz
dobrý poměr cena–výkon
jednotný programovací software
rychlé dodání do 30 dnů

Použití elektrických pohonů IAI

2. ZAPOJENÍ

Po objednání pohon obdržíte jako komplet, stačí jej tedy jen elektricky zapojit.

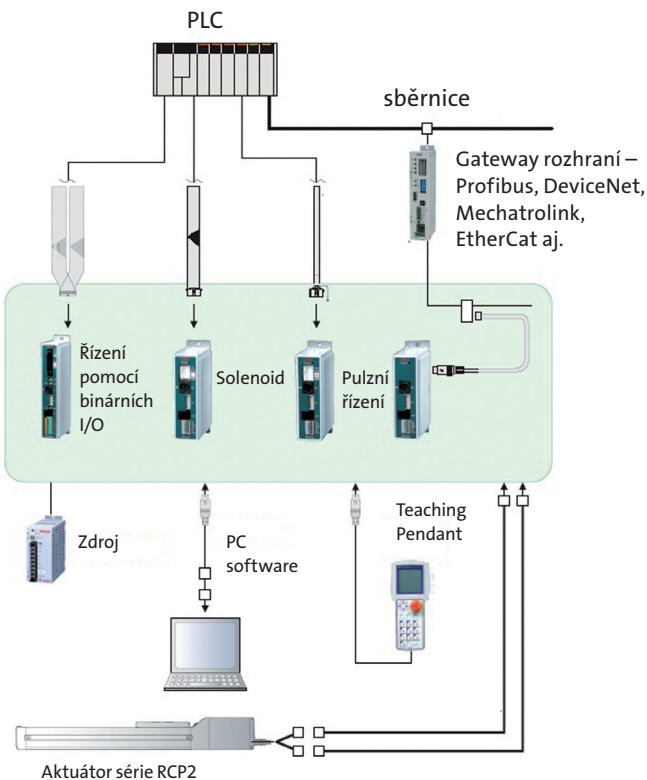

3. PROGRAMOVÁNÍ

Programovací software je jednotný pro všechny RoboCylindry IAI. Jedná se o jednoduchý nástroj, pomocí kterého lze nastavit všechny důležité parametry. Zadávají se parametry pohybové rampy – zdvih, rychlost, zrychlení, zpomalení nebo tlačná síla. Potom stačí změny uložit do řídicí jednotky a veškeré programování je u konce. Důraz je kladen hlavně na jednoduchost.

No	Position [mm]	Speed [mm/s]	ACC [G]	DCI [G]	Push [%]	LoTh [%]	Pos.band [mm]	Zone + [mm]	Zone - [mm]	AC
0	250.00	400.00	0.30	0.30	0	0	0.10	0.00	0.00	
1	0.00	100.00	0.30	0.30	0	0	0.10	0.00	0.00	
2	500.00	20.00	0.30	0.30	0	0	0.10	0.00	0.00	
3										
4										
5										
6										
7										
8										
9										
10										
11										
12										
13										
14										
15										
16										

4. VÝHODY POUŽITÍ ELEKTRICKÝCH POHONŮ IAI

Kompletní systémové řešení

- místo stavby elektrického nebo pneumatického systému z jednotlivých součástí nabízí IAI kompletní řešení
- zákazník dostává již hotovou sestavu

Jednoduchá integrace

- velice jednoduché programovací prostředí a již vytvořené produkty zásadním způsobem ulehčí integraci pohonů IAI
- výrazné zrychlení uvedení aplikace do provozu

Vynikající podpora

- tým odborníků poskytuje odbornou pomoc při návrhu nejlepšího řešení
- náhradní díly většinou skladem v německé centrále IAI, dostupné do 24 hodin
- k pohonům je také k dispozici kompletní 3D knihovna

Rychlé dodání

- krátké dodací termíny maximálně 30 dní od data objednání díky propracované produkci v Japonsku
- online sledování produkční linky v Japonsku

Cena a hodnota

- koupit již hotový produkt je efektivnější než jej sestavovat z jednotlivých součástí
- produkty IAI přinášejí nejlepší poměr ceny a kvality na trhu

